

BeoTime

Manuel

CE Ce produit est conforme
aux dispositions des
Directives 2004/108/CE et
2006/95/CE.

*Sous réserve de modifications sans
préavis des caractéristiques
techniques, des fonctions et de leur
utilisation !*

**Destiné uniquement au marché
américain !**

REMARQUE : Cet équipement a
été testé et est conforme aux
limites imposées à un appareil
numérique de classe B,
conformément à la partie 15 de la
réglementation FCC. Ces limites
sont fixées pour fournir une
protection raisonnable contre les
interférences nuisibles dans une
installation domestique.
Cet équipement génère, utilise et
peut émettre l'énergie de
radiofréquence et en cas
d'installation et d'utilisation non
conformes aux instructions, il peut
occasionner des interférences
nuisibles aux radiocommunications.
Cependant, il est impossible de
garantir qu'aucune interférence ne
se produira dans une installation
donnée. Si cet équipement est à
l'origine d'interférences nuisibles à
la réception de radio ou de
télévision, ce qui peut être
déterminé en éteignant et en
allumant l'équipement, l'utilisateur
est invité à essayer de corriger
l'interférence par une ou plusieurs
des mesures suivantes :

- Orienter différemment ou
déplacer l'antenne de réception.
- Augmenter la distance qui
sépare l'équipement du
récepteur.
- Connecter l'équipement à une
sortie d'un circuit différent de
celui auquel le récepteur est
connecté.
- Solliciter l'assistance du
revendeur ou d'un technicien
radio/télé expérimenté.

**Destiné uniquement au marché
canadien !**

Cet appareil numérique de la
classe B respecte toutes les
exigences du Règlement sur le
matériel brouilleur du Canada.

Présentation du réveil, 4

Comment utiliser le réveil et afficher le contenu du menu.

Utilisation quotidienne, 8

Comment utiliser les fonctions quotidiennes, notamment activer ou désactiver l'alarme, sélectionner un canal, une source ou un éclairage prédéfini et régler le volume.

Régler l'heure et le format de l'heure, 10

Comment régler l'heure et sélectionner le format de l'heure.

Régler l'heure de l'alarme, 11

Comment régler l'heure de l'alarme.

Sélectionner une source d'alarme, 12

Comment sélectionner une source à activer au démarrage de l'alarme et, le cas échéant, un canal, une piste ou une station.

Régler le délai d'arrêt de l'alarme, 14

Comment paramétrer le réveil de façon à ce que les sources activées au démarrage de l'alarme soient automatiquement désactivées au terme d'un délai spécifique.

Régler un Sleep Timer, 15

Comment régler un Sleep Timer.

Installer le réveil, 16

Comment positionner le réveil et installer le support mural en option.

Entretien, 18

Comment nettoyer le réveil et changer les piles.

Présentation du réveil

Le BeoTime est un réveil qui peut être programmé pour vous réveiller au son de la source Bang & Olufsen choisie et de l'alarme intégrée. Vous pouvez également utiliser ce réveil équipé d'une fonction Sleep Timer afin de contrôler les fonctions de base de produits audio et vidéo Bang & Olufsen ou encore des éclairages regroupés au sein d'un système de contrôle de la lumière compatible.

Fonctions du panneau de navigation

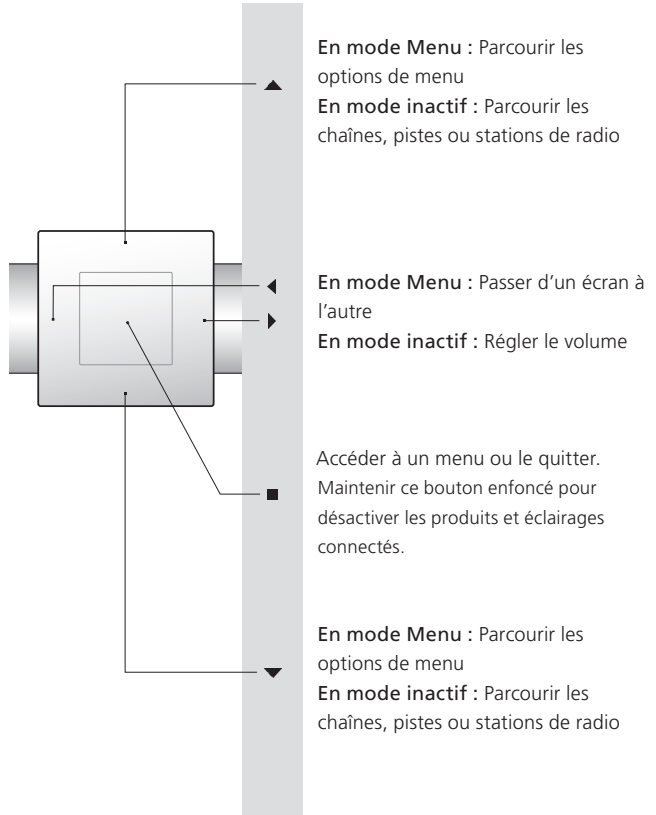

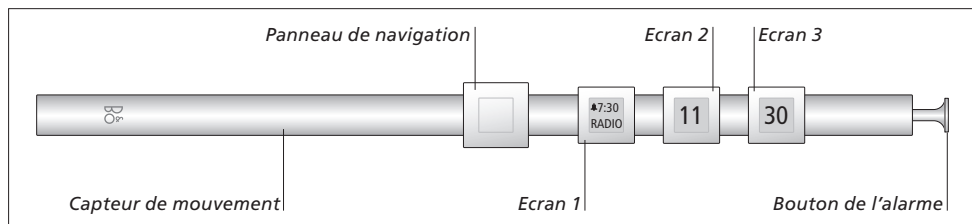

Capteur de mouvement ...

Toucher le réveil pour interrompre l'alarme et activer le rétro-éclairage afin de visualiser facilement l'heure.

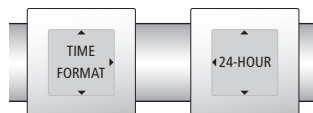

Une flèche indique que d'autres options sont disponibles.

Ecran 1 ...

Premier niveau du menu.

Ecran 2 ...

Deuxième niveau du menu.

Ecran 3 ...

Troisième niveau du menu (si disponible).

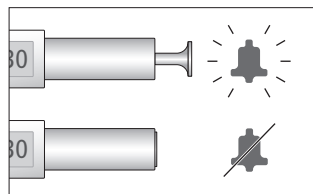

Bouton de l'alarme ...

Activer et désactiver la fonction de réveil. Appuyer sur ce bouton pour basculer entre l'activation et la désactivation.

Les réglages sont mémorisés lors du passage d'un écran à l'autre.

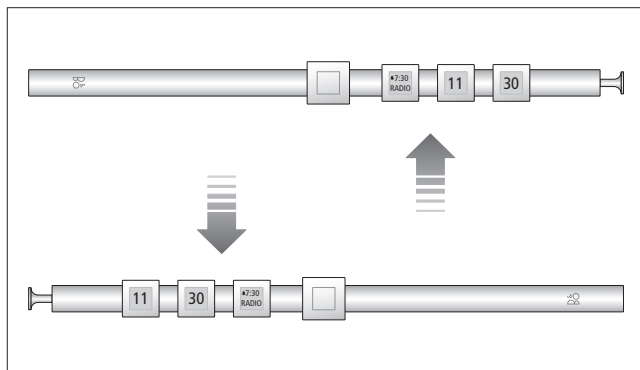

MENU

LIGHT
 SOURCE
 ALARM TIME
 SLEEP TIMER
 ALARM SOURCE
 ALARM TIME OUT
 TOUCH ENABLE
 TIME
 TIME FORMAT

Position du réveil

Le réveil est équipé d'un capteur permettant de le positionner avec le bouton d'alarme sur la droite ou sur la gauche, selon que l'utilisateur soit droitier ou gaucher : ce capteur détecte automatiquement l'orientation du réveil et adapte l'affichage en conséquence. Les options du menu principal apparaissent toujours dans le premier écran, à côté du panneau de navigation.

Rétro-éclairage

Les écrans s'éclairent à l'aide d'une pression sur le réveil ou au déclenchement de l'alarme.

Si vous ne touchez pas le réveil pendant un certain temps, le rétro-éclairage est désactivé. Le menu s'affiche dans l'écran 1.

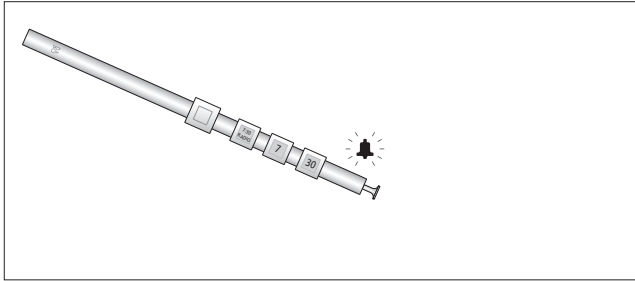

Si vous utilisez le réveil de façon autonome, le déclenchement de l'alarme aura pour effet de faire retentir le son de l'alarme intégrée.

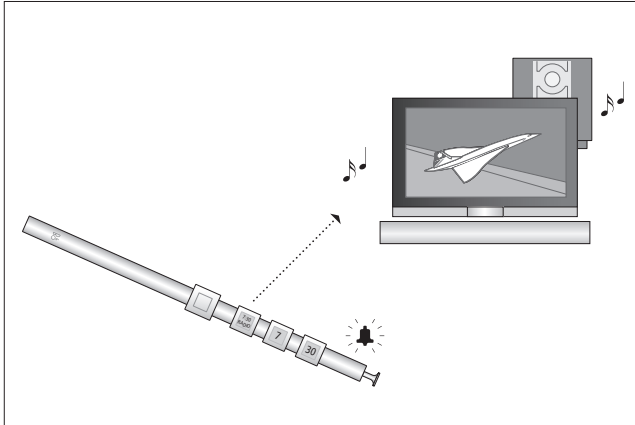

En revanche, en combinant votre réveil avec un produit audio ou vidéo Bang & Olufsen ou dans une pièce liée, vous pouvez le régler de façon à ce qu'il active - ou désactive (via la fonction Sleep timer) - le produit auquel il est connecté. Vous pouvez même utiliser le réveil pour contrôler le fonctionnement basique de vos produits Bang & Olufsen.

Utilisation quotidienne

Activer et désactiver l'alarme, et contrôler des équipements Bang & Olufsen ainsi que des systèmes de contrôle de la lumière compatibles connectés.

Pour plus d'informations sur le réglage de l'heure de l'alarme, voir la page 11 de ce manuel.

Activer et désactiver l'alarme

- > Appuyer sur le bouton d'alarme pour activer la fonction d'alarme.
- > Appuyer une nouvelle fois pour la désactiver.

Interrompre l'alarme

- Pour interrompre l'alarme :
- Toucher le réveil pour activer la fonction de capteur de mouvement,
 - Ou appuyer sur l'un des boutons du panneau de navigation.

L'alarme se redéclenche ensuite par intervalles de 10 minutes, trois fois de suite. Une fois désactivée, elle s'arrête définitivement jusqu'au lendemain.

Sélectionner et activer une source

- > En mode inactif, appuyer sur ■ pour accéder au menu de l'écran 1.
- > Appuyer sur ▲ ou ▼ pour sélectionner SOURCE.
- > Appuyer sur ◀ ou ▶ pour accéder à l'écran 2.
- > Appuyer sur ▲ ou ▼ pour sélectionner la source à activer.
- > Pour activer la source et quitter le menu, appuyer sur ■ lorsque l'écran 2 est sélectionné.
- > Pour quitter le menu sans activer la source, appuyer sur ◀ ou ▶ pour passer à l'écran 1, puis sur ■.

Désactiver une source ...

- > En mode inactif, appuyer sur ■ pour accéder au menu de l'écran 1.
- > Appuyer sur ▲ ou ▼ pour sélectionner SOURCE.
- > Appuyer sur ◀ ou ▶ pour accéder à l'écran 2.
- > Appuyer sur ▲ ou ▼ pour sélectionner la source à désactiver.
- > Appuyer sur ◀ ou ▶ pour accéder à l'écran 3.
- > Appuyer sur ■ pour désactiver la source et quitter le menu.

Pour désactiver l'ensemble des sources connectées, maintenir le bouton ■ enfoncé pendant au moins une seconde et demie. Si le bouton est maintenu enfoncé plus de trois secondes, les lumières sont également désactivées.

Sélectionner une chaîne

- > En mode inactif, appuyer sur ▲ ou ▼ pour changer le canal, la piste ou la station sur la source sélectionnée.

Régler le volume

- > En mode inactif, appuyer sur ◀ ou ▶ pour régler le volume de la source sélectionnée.

AVERTISSEMENT ! Une écoute prolongée à fort volume peut être dangereuse pour l'ouïe !

Sélectionner un éclairage prédéfini

- > En mode inactif, appuyer sur ■ pour accéder au menu de l'écran 1.
- > Appuyer sur ▲ ou ▼ pour sélectionner LIGHT.
- > Appuyer sur ◀ ou ▶ pour accéder à l'écran 2.
- > Appuyer sur ▲ ou ▼ pour sélectionner l'éclairage à activer. Les options disponibles sont ON, 1 – 9, RED, GREEN, YELLOW et BLUE.
- > Pour activer l'éclairage prédéfini et quitter le menu, appuyer sur ■ lorsque l'écran 2 est sélectionné.

Régler le niveau d'éclairage ...

- > En mode inactif, appuyer sur ■ pour accéder au menu de l'écran 1.
- > Appuyer sur ▲ ou ▼ pour sélectionner LIGHT.
- > Appuyer sur ◀ ou ▶ pour accéder à l'écran 3 et sélectionner OFF.
- > Appuyer sur ▲ ou ▼ pour régler le niveau d'éclairage.
- > Appuyer sur ◀ ou ▶ pour revenir à l'écran 1, puis sur ■ pour quitter le menu sans activer d'éclairage : les éclairages sont désactivés.

Désactiver l'éclairage ...

- > En mode inactif, appuyer sur ■ pour accéder au menu de l'écran 1.
- > Appuyer sur ▲ ou ▼ pour sélectionner LIGHT.
- > Appuyer sur ◀ ou sur ▶ pour accéder à l'écran 3.
- > Appuyer sur ■ pour désactiver l'éclairage et quitter le menu.

LIGHT
ON
1
2
3
4
5
6
7
8
9
RED
GREEN
YELLOW
BLUE

Pour désactiver l'ensemble des sources et éclairages connectés, maintenir le bouton ■ enfoncé au moins trois secondes. Eclairages disponibles : se reporter au manuel fourni avec le système d'éclairage principal pour plus d'informations sur les éclairages prédéfinis disponibles.

Régler l'heure et le format de l'heure

Vérifier que l'horloge est réglée sur la bonne heure pour que le réveil et l'alarme fonctionnent correctement.

Pour sélectionner le format de l'heure ...

- > En mode inactif, appuyer sur ■ pour accéder au menu de l'écran 1.
- > Appuyer sur ▲ ou ▼ pour sélectionner TIME FORMAT.
- > Appuyer sur ◀ ou ▶ pour accéder à l'écran 2, puis sur ▲ ou ▼ pour sélectionner le format souhaité.
- > Appuyer sur ■ pour quitter le menu.

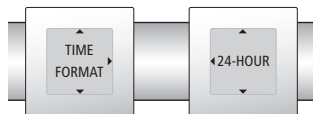

Le réveil affiche l'heure au format 12 ou 24 heures.

Pour régler l'heure ...

- > En mode inactif, appuyer sur ■ pour accéder au menu de l'écran 1.
- > Appuyer sur ▲ ou ▼ pour sélectionner TIME.
- > Appuyer sur ◀ ou ▶ pour accéder à l'écran 2, puis sur ▲ ou ▼ pour sélectionner les heures ou les minutes.
- > Appuyer sur ◀ ou ▶ pour accéder à l'écran 3, puis sur ▲ ou ▼ pour sélectionner les heures ou les minutes.
- > Appuyer sur ■ pour quitter le menu.



Exemple d'affichage de l'heure.

Le réveil ne s'ajuste pas automatiquement lors des changements d'heure saisonniers.

Vous pouvez régler le réveil pour vous réveiller à une heure précise en réglant l'heure de déclenchement de sa fonction d'alarme.

Pour plus d'informations sur l'arrêt et la désactivation de l'alarme, voir la page 8.

Pour régler l'heure de l'alarme ...

- > En mode inactif, appuyer sur ■ pour accéder au menu de l'écran 1.
- > Appuyer sur ▲ ou ▼ pour sélectionner ALARM TIME.
- > Appuyer sur ◀ ou ▶ pour accéder à l'écran 2, puis sur ▲ ou ▼ pour sélectionner les heures ou les minutes.
- > Appuyer sur ◀ ou ▶ pour accéder à l'écran 3, puis sur ▲ ou ▼ pour sélectionner les heures ou les minutes.
- > Appuyer sur ■ pour quitter le menu.



Appuyer sur le bouton d'alarme pour activer l'alarme. Lorsque l'alarme est activée, l'heure de déclenchement et la source sélectionnées apparaissent sur l'écran 1.

Sélectionner une source d'alarme

Sélectionner la source à activer au démarrage de l'alarme.

Lorsque la source d'alarme choisie se déclenche, elle est accompagnée par le son de l'alarme intégrée au réveil : la double garantie d'être réveillé.

Vous pouvez éteindre cette alarme intégrée en touchant le réveil, mais la source d'alarme reste active. Elle le reste jusqu'à ce que son délai d'exécution soit arrivé à terme ou que vous l'éteigniez vous-même.

En fonction de la source audio ou vidéo choisie, vous pouvez également prédéfinir une chaîne, une piste ou une station de radio. Vous pouvez faire votre choix entre 99 canaux, pistes ou stations.

Pour sélectionner une source d'alarme et un canal ...

- > En mode inactif, appuyer sur ■ pour accéder au menu de l'écran 1.
- > Appuyer sur ▲ ou ▼ pour sélectionner ALARM SOURCE.
- > Appuyer sur ◀ ou ▶ pour accéder à l'écran 2, puis sur ▲ ou ▼ pour sélectionner l'une des sources d'alarme ou aucune (NONE).
- > Appuyer sur ◀ ou ▶ pour accéder à l'écran 3, puis sur ▲ ou ▼ pour sélectionner le canal, la piste ou la station de votre choix, selon leur disponibilité. Les options sont 01 – 99 et NONE.
- > Appuyer sur ■ pour quitter le menu.

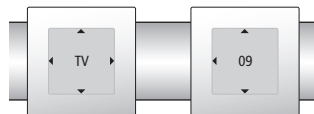

Pour désactiver la source d'alarme, sélectionner NONE dans l'écran 2. Pour que la source se déclenche sur le dernier canal ou la dernière piste ou station écoutée/visionnée, sélectionner NONE sur l'écran 3.

ALARM SOURCE

TV
DTV
V.MEM
DVD
RADIO
CD
A.MEM
DTV2
N.RADIO
N.MUSIC
V.AUX
L-TV
L-DTV
L-V.MEM
L-DVD
L-RADIO
L-CD
L-A.MEM
L-DTV2
L-N.RA
L-N.MUS
L-V.AUX
NONE

Sources disponibles : *les sources sont organisées de façon à ce que la source utilisée le plus récemment apparaisse en premier, et ainsi de suite.*

Régler le délai d'arrêt de l'alarme

Il est possible définir un délai après le déclenchement de l'alarme au terme duquel les produits audio ou vidéo auxquels le réveil est connecté seront désactivés.

Pour définir un délai d'arrêt de l'alarme ...

- > En mode inactif, appuyer sur ■ pour accéder au menu de l'écran 1.
- > Appuyer sur ▲ ou ▼ pour sélectionner ALARM TIME OUT.
- > Appuyer sur ◀ ou ▶ pour accéder à l'écran 2, puis sur ▲ ou ▼ pour sélectionner le délai souhaité.
- > Appuyer sur ■ pour quitter le menu.

Une fois le délai activé, la fonction reste activée et fonctionne au déclenchement suivant de l'alarme. Pour désactiver le délai, sélectionner NONE dans l'écran 2.

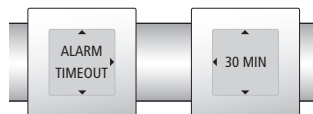

Une ligne horizontale dans l'écran 1 affiche le délai restant avant la désactivation des produits audio ou vidéo connectés. Les options sont NONE, INSTANT, 15 MIN, 30 MIN, 45 MIN, 60 MIN, 90 MIN et 120 MIN.

La définition d'un Sleep Timer permet de commander la désactivation automatique des produits audio et vidéo connectés à votre réveil après un temps spécifique.

Pour définir un Sleep Timer ...

- > En mode inactif, appuyer sur ■ pour accéder au menu de l'écran 1.
- > Appuyer sur ▲ ou ▼ pour sélectionner SLEEP TIMER.
- > Appuyer sur ◀ ou ▶ pour accéder à l'écran 2, puis sur ▲ ou ▼ pour sélectionner le Sleep Timer souhaité.
- > Appuyer sur ■ pour quitter le menu.

Une fois le Sleep Timer terminé, la fonction est désactivée jusqu'à ce que vous l'activiez à nouveau.

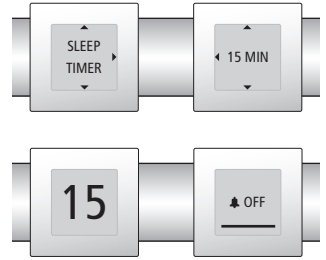

Une ligne horizontale dans l'écran 1 affiche le délai restant avant la désactivation des produits audio ou vidéo connectés. Les options sont OFF, 15 MIN, 30 MIN, 45 MIN, 60 MIN, 90 MIN et 120 MIN.

Installer le réveil

Le réveil a été conçu pour être directement posé sur une table ou sur un support mural, à portée de main.

Il doit être positionné de façon à ce que tous les produits Bang & Olufsen qu'il contrôle soient visibles.

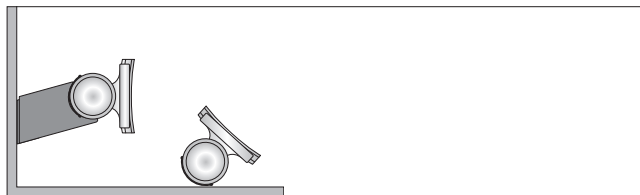

Avertissements

- Veiller à ce que le réveil soit placé conformément aux instructions de ce manuel. Pour éviter toute blessure, utiliser uniquement les accessoires agréés Bang & Olufsen !
- Ne pas tenter d'ouvrir le boîtier de l'appareil. Confier de telles opérations au personnel de maintenance qualifié !
- Le produit est conçu uniquement pour une utilisation à l'intérieur, dans un environnement domestique sec, et dans une plage de températures comprise entre 10 et 40 °C.
- Éviter toute exposition directe du réveil aux rayons du soleil, étant donné que cela peut avoir pour conséquence une réduction de la sensibilité de l'émetteur IR.

Avant d'installer le support mural ...

- Vérifier qu'il y a une connexion entre le réveil et vos produits audio et vidéo Bang & Olufsen et éclairages.
- > Allumer les produits et systèmes d'éclairage à contrôler à l'aide du réveil.
 - > Placer le réveil à l'endroit où vous avez l'intention d'installer le support mural.
 - > Maintenir le bouton ■ enfoncé pendant trois secondes. Si les produits et systèmes d'éclairage allumés s'éteignent après ces trois secondes, cela signifie qu'ils sont connectés au réveil.

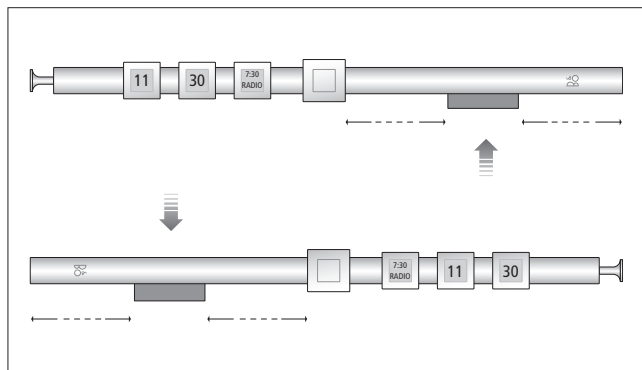

Placer le réveil sur la fixation murale, comme illustré ici. Il est important que la fixation soutienne le réveil du côté des piles (aimant intégré).

Vous pouvez placer le réveil horizontalement, bouton du réveil à gauche ou à droite. Le capteur interne adaptera en conséquence le texte affiché.

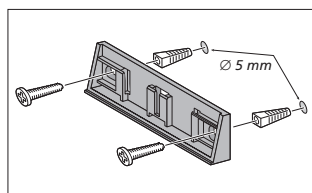

Support mural : s'aider du support mural pour marquer l'emplacement des trous. Utiliser les vis et les chevilles fournies pour fixer le support au mur.

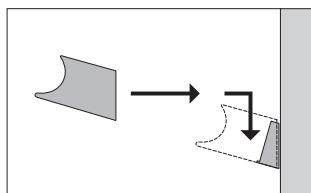

Faire glisser le support du réveil sur le support mural jusqu'à ce qu'un déclic se produise.

Le montage a été testé sur mur sec.

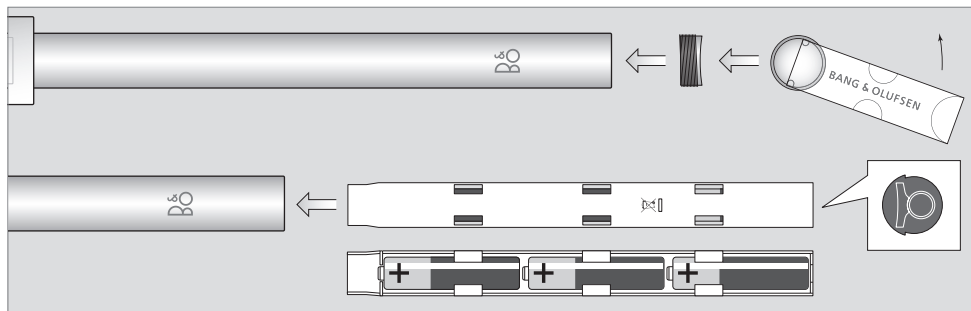

L'entretien normal, qui comprend le nettoyage, incombe à l'utilisateur. Suivre les instructions à droite pour obtenir les meilleurs résultats. Votre revendeur Bang & Olufsen se fera un plaisir de vous communiquer toutes les recommandations relatives à l'entretien quotidien de votre système.

Ne pas exposer les batteries à une chaleur excessive, notamment au soleil, au feu ou à toute autre source de chaleur similaire.

Remplacement des piles

Lorsque le niveau des piles devient faible, l'écran 1 affiche le message BATTERY LOW en mode inactif : ce message indique que les piles ont encore une autonomie d'environ une semaine. Lorsque ce message s'affiche, le transmetteur infrarouge est désactivé et le volume de l'alarme est réduit.

Trois piles sont nécessaires pour ce réveil. Il est conseillé d'utiliser uniquement des piles alcalines 1,5 volts (format AA). Ne pas utiliser de piles rechargeables !

Remplacer les piles comme indiqué dans l'illustration.

Vous disposez de quatre minutes, pendant lesquelles l'ensemble des réglages du réveil est préservé.

Nettoyage

Retirer la poussière des surfaces à l'aide d'un chiffon sec et doux. Pour éliminer les taches, utiliser un chiffon doux et légèrement humide imbibé d'une solution d'eau et de détergent doux (par exemple du liquide vaisselle).

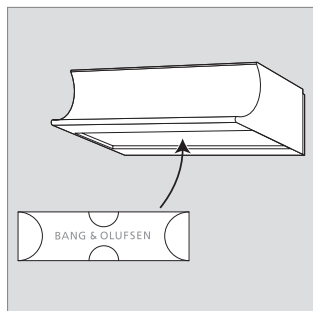

L'outil de batterie peut être conservé dans le support mural pour une utilisation future.

Garantie internationale

Les produits Bang & Olufsen achetés chez un revendeur agréé par Bang & Olufsen sont couverts par une garantie. Pour plus d'informations sur notre Garantie internationale, voir la section consacrée au service clientèle sur notre site www.bang-olufsen.com.

Directive DEEE (déchets d'équipements électriques et électroniques) : protection de l'environnement



Il n'est *pas permis* de jeter les équipements, les pièces électriques et électroniques et les batteries portant ce symbole avec les ordures ménagères ; tous les équipements, pièces électriques et électroniques et batteries doivent être collectés et mis au rebut séparément. En mettant au rebut les équipements électriques et électroniques et les batteries par le biais des systèmes de collecte disponibles dans votre pays, vous protégez l'environnement et la santé humaine, et contribuez à une utilisation rationnelle et sage des ressources naturelles.

La collecte des batteries et des équipements et déchets électriques et électroniques évite la pollution éventuelle de la nature par des substances dangereuses qui peuvent être présentes dans les produits et équipements électriques et électroniques. Votre revendeur Bang & Olufsen se fera un plaisir de vous conseiller sur la procédure correcte de mise au rebut dans votre pays.

Si un produit est trop petit pour être marqué à l'aide de ce symbole, ce dernier figure dans le manuel de l'utilisateur, sur le certificat de garantie ou sur l'emballage.